

OSNOVNI TERMINI, DEFINICIJE I POJMOVI INTELEKTUALNE SVOJINE

Mladen Karić, mart 2018. god.

Pojam intelektualna svojina je nastao u francuskom pravu, kao plod shvatanja o prirodnim pravima čoveka 18. veka. Po toj teoriji, intelektualna svojina je duhovna tvorevina i stvaralac ili više njih imaju pravo da ju iskorištavaju.

Pravna zaštita intelektualne svojine počiva na svoja dva osnovna pravna segmenta: autorskom pravu i pravu u domenu industrijske svojine.

AUTORSKO PRAVO

Autorsko pravo predstavlja oblik pravne zaštite, odnosno skup prava datih stvaraocima, književnih, naučnih umetničkih dela i dela s drugih područja stvaralaštva. Ovom oblikom pravne zaštite se štite: književna dela, romani, pesme, pozorišna, koreografska dela, novine, računarski programi, baze podataka, filmovi, muzička dela, slikarska dela, grafike, fotografije, vajarska dela, arhitektonska, kartografska, tehnički crteži, dela primenjenih umetnosti itd. Ovaj domen prava ima dublje istorijske korene.

SVRHA AUTORSKO-PRAVNE ZAŠTITE DELA

Da se stvaraocima da poticaj u vidu, priznanja autorstva i pravičnih materijalnih odnosno novčanih naknada. Prema ovom sistemu pravne zaštite stvaraoci se osiguravaju da se njihova dela reprodukuju ili umnožavaju bez bojazni od zloupotrebe, neovlašćenog umnožavanja ili piratstva. To dovodi do jačanja kulture, znanja pa i zabave širom sveta.

KOJA PRAVA OBUHVATAJU AUTORSKO PRAVO

Stvaraoci dela zaštićenih autorskim pravom, i njihovi zakonski naslednici imaju određena osnovna prava. Imaju isključivo pravo koristiti ili odobravati drugim licima korišćenje dela pod određenim uslovima. Dakle, oni mogu odobriti korišćenje dela ali i zabraniti:

- umnožavanje dela
- javno izvođenje dela
- emitovanje dela putem radija, televizije, kablovski
- snimanje dela na različite nosače informacija i plasman na tržištu.
- prevođenje dela na druge jezike, umnožavanje ili prilagođavanja za scene.

Često stvaralačka dela, radi masovne distribucije, zahtevaju znatnija novčana odnosno materijalna ulaganja, te stvaraoci uz naknadu ustupaju prava na svoja dela pojedincima ili organizacijama koje mogu dela približiti tržištu. Te naknade stvaraocima zovu se tantijeme.

Prema odgovarajućim ugovorima WIPO-a, autorska prava su vremenski ograničena i traju za života autora i 50 godina nakon njegove smrti. Taj rok pruža stvaraocima i njihovim zakonskim naslednicima ostvarivanje finansijske koristi tokom razumnog razdoblja. Osim finansijskih, njima pripadaju i moralna prava, da autor bude naznačen kao autor, te da se ne dozvoljavaju izmene dela koje mogu štetiti autoru.

Stvaraoci i nosioci autorskih prava mogu ostvarivati svoja prava i administrativno putem sudova.



SRODNA PRAVA SA AUTORSKIM PRAVOM

Tokom proteklih 50 godina pojavila su se srodna prava u vezi sa iskorištavanjem tvorevina zaštićenih autorskim delom. Ona sadrže slična prava samo su ograničenog opsega i kraćeg trajanja. U srodna prava spadaju:

- prava umetnika izvođača ,na njihove izvedbe, kao što su glumci i muzičari
- prava proizvođača diskografa, na njihove snimke, ploče, kompakt diskovi, digitalni video diskovi.
- prava organizacija za radio difuziju, na njihovim radio, tv programima i slično.

STICANJE AUTORSKOG PRAVA

Autorsko delo je zaštićeno od trenutka njegovog nastanka, odnosno sticanje autorskog prava ne podleže nikakvom administrativnom postupku. Mnoge zemlje imaju nacionalne institucije za autorsko pravo i zakonski predviđaju registraciju dela, na primer u svrhu obeležavanja vrsta ili naslova dela.

Mnogi stvaraoci autorskih dela nemaju adekvatne mogućnosti i sredstava za ostvarenje autorskih prava, u ovo vreme povećanih mogućnosti za multiplikaciju odnosno iskorištavanje autorskih dela. Stoga je u porastu osnivanje udruženja za kolektivno ostvarenje autorskih prava, koje članovima pružaju olakšice u zaštiti i ubiranju tantijema (sticanje materijalne koristi po osnovu reprodukovanja autorskih dela).

Autorsko delo nije sama ideja. To je osmišljena, opisana, prikazana ili realizovana ideja.

AUTORSKE AGENCIJE

Autorska agencija predstavlja profesionalno organizovanu firmu odnosno pravno lice, registrovano shodno važećim propisima u određenoj državi, čija je osnovna delatnost na polju zaštite, transfera autorskih dela. U razvijenim zemljama je ova delatnost cenjena, pa postoje i specijalističke kuće koje deluju na poljima različitih umetničkih žanrova, fotografije, filma, publicistike, muzike, likovno-vajarskog stvaralaštva itd. U nerazvijenim zemljama Afrike, Azije, pa i u nekim evropskim je oskudica agencija koje deluju na zaštiti, odnosno plasmanu autorskih dela. To je posledica nedostatka obrazovanja i tradicije da se uspešni autori i njihova dela adekvatno cene. Istorijско nasleđe, dug kolonijalni status, ratovi, velike migracije uz naturanje određenih ideoloških ili religijskih pogleda, dali su doprinos takvom stanju. U takvim sredinama su retke porodice gde se stvaralaštvo u jednoj oblasti negovalo kroz tri generacije na jednom kućištu. Takođe je nedostatak i galerijskih, odnosno aukcijskih kuća sa tradicijom gde se kroz vreme došlo do određenih modela jasnih i obostrano

prihvatljivih, kako za tu kuću, tako i za slobodne, samostalne stvaraoce i njihova udruženja.

INDUSTRIJSKA SVOJINA

Termin „industrijska svojina” vodi poreklo iz francuskog prava. On je prvi put zvanično upotrebljen u francuskom Zakonu o patentima 1791. i postao je vremenom generička oznaka za skup intelektualnih vrednosti, proizvoda ljudskog duha koji se primenjuju u privrednom životu. Nad ovim intelektualnim vrednostima, njihovi tvorci uspostavljaju izvesne svojinske ili kvazisvojinske prerogative. Pod uticajem francuskog prava izraz „industrijska svojina” prihvaćen je i u ostalim zemljama kao oznaka za skup normi kojima se reguliše pravna zaštita: pronalazaka-patenata, tehničkih unapređenja, oblasti znakova razlikovanja kao što su novi oblici tela, slike i crteži koji dobijaju pravnu zaštitu u vidu modela i uzoraka: znaci za obilježavanje roba i usluga koji dobijaju pravnu zaštitu u vidu robnih ili uslužnih žigova i geografski nazivi proizvoda koji se štite u vidu oznaka geografskog porekla proizvoda. U našoj sredini odomaćeno je da se pod pojmom intelektualna svojina smatraju svi oblici intelektualnih dela, autorska dela i dela u oblasti industrijske svojine.

Na diplomatskoj konferenciji 1883. u Parizu usvojena je “Konvencija o zaštiti prava intelektualne svojine,, koja je zbog mesta nastanka nazvana “Pariška konvencija,,. Učestvovali su predstavnici 11 država : Belgije, Brazila, Francuske, Gvatemale, Italije, Holandije, Portugala, Salvadora, Srbije, Španije i Švajcarske. Još tri zemlje, Ekvador, Tunis i Velika Britanija su 1884. pristupile. Tom Konvencijom je osnovana i Unija za zaštitu intelektualne svojine, koja je otvorenog karaktera. Čak je već tada bilo predviđeno da će se Konvencija povremeno revidirati, što je do sada urađeno više puta.

Ponekad je teško uočiti razliku i definisati po kom obliku ili načinu treba štiti nove zamisli ili umne tvorevine. U novije vreme pitanje zaštite softvera, jedne od nematerijalnih intelektualnih tvorevina, poprima sve veći značaj i ulogu u informatici i životu uopšte. Pored ovih prava, pravo industrijske svojine obuhvata i pravila za suzbijanje nelojalne konkurencije i obezbeđivanje logičnog i civilizovanog načina realizacije intelektualnih zamisli u određenim sredinama, državama pa i kontinentima.

POJMOVI U OBLASTI INTELEKTUALNE / INDUSTRIJSKE SVOJINE

PRONALAZAK

Kao predmet patentne zaštite, pronalazak je nematerijalna tvorevina, ideja, koja se sastoji u učenju, uputstvu, o tome kojim tehničkim sredstvima ili na koji način se rešava određeni tehnički problem. Suštinsku patentno-pravnu karakteristiku pojma pronalaska, čini njegova vezanost za tehniku. Ta karakteristika označava da su tehnički problemi i njihovo rešenje uvek u sferi delovanja prirodnih zakona kojima je podvrgnut sav materijalni svet.

OTKRIĆE

Izuzetno značajni pronalasci u praksi, koji razrešavaju probleme od velikog značaja, se zovu otkrića. Primera radi, izuzetno značajno otkriće je iz 1882. Nikole Tesle „Obrtno magnetno polje”, otkriće „Parne mašine” Džemsa Vata, otkriće „Motora sa unutrašnjim sagorjevanjem” Ota Nikolausa itd. Proces i nastanak otkrića imaju

složen karakter. Prisustvo iracionalnih elemenata ili pojam kreativne intuicije u procesu nastanka otkrića, upućuju na razlog da se osim filozofije stvaralaštvom bavi i psihologija.

PATENT

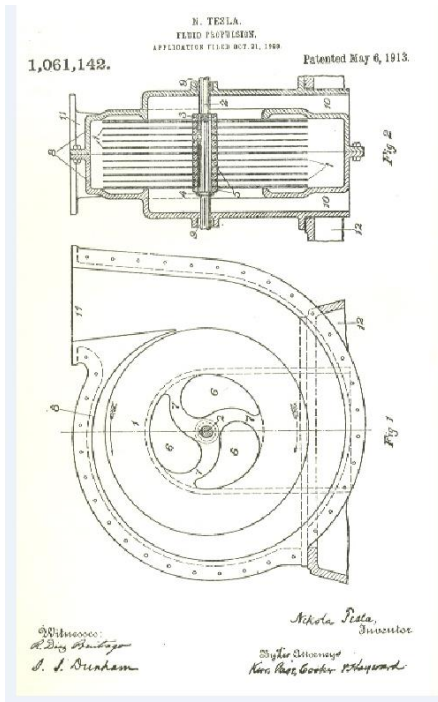

Crtež Tesline turbine

U svom osnovnom značenju patent predstavlja monopolsko ili isključivo pravo, koje je dodeljeno za pronalazak ili izum, a na osnovu utvrđenih načela u okviru određenog pravnog sistema, države. U osnovi, patent daje novo rešenje tehničkog problema.

Osigurava nosiocu patenta pravnu zaštitu u zemlji u kojoj se zaštiti i dobije odgovarajuća isprava.

Patentom mogu da se štite proizvod, postupak i primena.

Patent je vremenski ograničen, obično se izdaje sa rokom važenja 20 godina od dana podnošenja prijave.

Postoji kategorija patent sa skraćenim rokom trajanja ili mali patent za koji je vek zaštite 10 godina a predstavlja prostorne forme, čija je sadržina uglavnom spoljno oblikovanje nekog predmeta. Dakle, odnosi se na neki praktično korisni, upotrebnii predmet.

Suštinski patent sa skraćenim rokom trajanja ili mali patent, da bi bio odobren, mora posedovati novost u odnosu na ranije postojeće ili definisane predmete, uređaje, odnosno svrshodna funkcija predmeta mora biti unapređena novim oblikovanjem. Provera za mali patent je manja i lakše ga je dobiti, ali je zato rok trajanja odnosno obim zaštite manji.

Ima različitih definicija malih patenata ili korisnih modela u svetskim razmjerama.

Interesantan primer je iz Kine, gde je definicija patenta i korisnog modela jedinstvena: To je „pronalazak-kreacija” koja mora biti nova, privredno primenljiva i počiva na inventivnom radu (po Čl. 22. Patentnog zakona iz 1984. god)*.

ODREĐIVANJE TRENUTKA ZAŠTITE

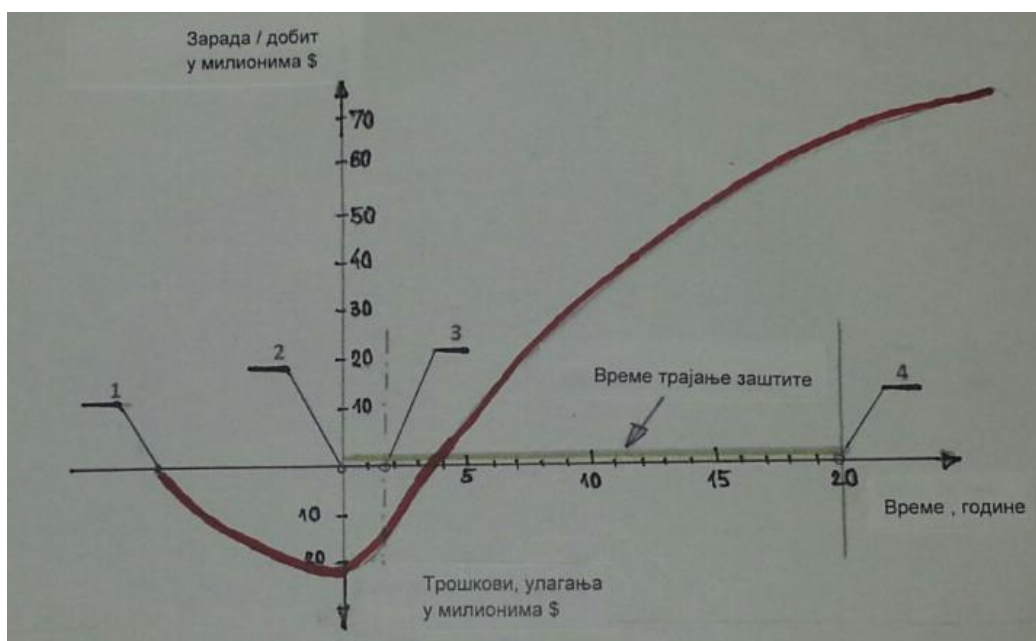

Dijagram ulaganja i zarade u toku razrade i realizacije jednog pronalaska

PRAVA - OVLAŠTENJA NOSIOCA – VLASNIKA PATENTA

Nosilac ili vlasnik patenta ima isključivo pravo na izradu, korišćenje, stavljanje u promet, odnosno prodaju izuma prema zaštićenom odnosno izdatom patentu.

Vlasnik patenta može dati dozvolu ili licencu drugim licima za korišćenje izuma pod uslovima koji su stvar međusobnog dogovora, uobičajeno u pismenoj formi.

POVREDA PATENTA

Povreda patenta podrazumeva neovlašteno korišćenje pronalaska od strane trećih lica u smislu proizvodnje, nuđenja, stavljanja u promet ili korišćenja, odnosno upotrebe rešenja u državi u kojoj je izdata patentna isprava u vreme važenja isprave.

PATENT KOJIM SE ŠTITI STVAR

Pod ovim se podrazumevaju pronalasci koji se odnose na određene materijalne predmete koji imaju svoje funkcije koje ih karakterišu. Tu spadaju, naprave, mašine, alati, hemijske materije. Suština ovih pronalazaka je u samoj egzistenciji, odnosno osobinama a ne u postupku proizvodnje ili načinu korišćenja.

PATENT KOJIM SE ŠTITI POSTUPAK

Pod postupkom se podrazumeva tehničko postupanje kojim se utiče na čvrstu tečnu ili gasovitu supstancu i time stvara proizvod ili određeno stanje. Mogu se razlikovati: hemijski i fizički postupci, a sa stanovišta patentne zaštite značaj ima podela na postupke za proizvodnju i radne postupke. Postupak za proizvodnju podrazumeva

ono tehničko postupanje kojim se utiče na supstrat i stvara proizvod odnosno neka fizička pojava.

SVRHA PATENTNE ZAŠTITE

Patentna zaštita pruža šansu pojedincu ili grupi, društvenu afirmaciju za njihov stvaralački rad, odnosno ostvarenje materijalne, finansijske naknade za izum koji svoju vrijednost potvrdi na tržištu.

Ti podsticaji unapređuju pronalazačku delatnost i poboljšanje ljudskog života.

Osim patentne zaštite pronalazačima odnosno nosiocima patenta, patenti su dragoceni izvori značajnih informacija. Oni predstavljaju i inspiraciju budućim istraživačima i pronalazačima.

PRONALAZAČKA PROCENA

To je oblik istraživanja tržišta koju je dobro uraditi pre podnošenja prijave radi zaštite svog pronalaska patentom. Sam postupak izrade prijave i zaštite košta. Troškovi se multipliciraju ukoliko se želi ostvariti zaštita u više zemalja. Procena treba dati odgovore na neka pitanja:

- Jeste li pretražili stanje tehnike, obavili „rešerš“ u domenu vašeg pronalaska?
- Da li postoji patentna zaštita identična ili slična vašem rešenju?
- Ko bi mogao kupiti proizvode prema vašem pronalasku?
- Koliki je vaš potencijal za izlazak na tržište sa tim proizvodom.
- Da li bi se proizvod prema vašoj zamisli mogao praviti po prihvatljivoj ceni?
- Da li će proizvod biti poželjan u vremenu nakon prijave patenta?
- Da li će biti poželjan proizvod dovoljno dugo da ga je uputno štititi?
- Šta bi sve trebalo uložiti kao marketinške troškove.
- Postoji li već konkurencija na tržištu koje vas zanima i kakva je?
- U kom obimu želite štititi pronalazak, koliko to košta i imate li ta sredstva?

Dio pronalazačke procene možete uraditi sami, a za dio nije loše koristiti ili konsultovati stručnjake iz patentnih kancelarija, iz lokalnih obrazovnih ustanova, penzionisanih poslovnih stručnjaka iz odgovarajuće oblasti, lokalnih klubova pronalazača, lokalna mala preduzeća i distributera sličnih proizvoda.

PRIJAVLJIVANJE I PRIZNAVANJE PATENTA

U postupku za priznanje patenta, prvi korak je prijava patenta. Prijava treba biti urađena u definisanoj formi, odnosno u skladu sa pravilima urednosti. Prijava patenta sadrži naziv pronalaska, kao i naznaku tehničkog područja pronalaska. Mora sadržati opis stanja tehnike i jasan opis rešenja prema pronalasku kako bi lice sa prosečnim razumevanjem te tehničke oblasti mogla izraditi taj pronalazak odnosno koristiti se njime. Prijava, takođe, sadrži jedan ili više patentnih zahteva, odnosno informacije koje određuju obim zaštite patentom.

Da bi se zaštitio pronalaskom, pronalazak mora zadovoljiti određene uslove:

-Mora biti primenjiv u praksi

-mora posedovati novost koja u vreme podnošenja prijave patenta nije poznata u postojećem znanju te tehničke oblasti. To postojeće znanje se naziva prethodno stanje tehnike.

-pronalazak mora posedovati inventivni nivo, do kog ne bi mogla doći logičnim zaključivanjem osoba sa prosečnim poznavanjem tog tehničkog područja.

-pronalazak mora biti patentibilan u smislu zakona zemlje u kojoj se želi štititi.

Da bi se ostvarila patentna zaštita pronalaska u svom podnesku, prijavi, prijavitelj mora u potpunosti otkriti javnosti informaciju o svom pronalasku. Time se baza tehničkog znanja ljudskog roda uvećava.

Izumitelj, pronalazač ili stvaralac, ne mora znati sva pravila ili detaljno poznavati formu u kojoj se podnosi prijava. Slično je kao što čovek pred sudom radi olakšane korespondencije može koristiti pomoć advokata, tako i u slučaju prijave pronalaska može da se koristi patentni zastupnik, odnosno patentna kancelarija, kao organizacija za pružanje usluga u domenu patentne zaštite pred patentnim uredom određene zemlje, pa i u pogledu međunarodne zaštite.

Patentni zastupnici ili kancelarije su lica koja se nalaze na listama patentnih zavoda, odnosno nadležnih instituta zemlje i stekli su licence, odnosno pravo da zastupaju vlasničke interese stvaraoca ili vlasnika patenata štite.

NEKI SPECIFIČNI SLUČAJEVI I ONI KOJI SE NE MOGU ZAŠTITITI

Postoje slučajevi kada je u pitanju stvar ili postupak bitan za zaštitu ili odbranu zemlje. Tako nešto se štiti pod posebnim uslovima, takozvani „poverljivi patent”. Ne može se zaštititi nešto što je protivno moralu ili je protivno poretku, odnosno društveno političkom ustrojstvu države.

KO PRIZNAJE PATENT?

Patent priznaju nacionalne institucije ili državni zavodi nadležni za patente u određenoj državi, ali mogu to učiniti i regionalni uredi koji taj posao mogu obavljati za više zemalja, kao na primer Evropska patentna organizacija *(EPO), Patentni ured zajednice za saradnju na polju patenata arapskih država Golfa (GCC)

MEĐUNARODNA ZAŠTITA PUTEM PATENTNOG UGOVOR O SARADNJI (PST)

Engleski (PCT) „*Patent Cooperation Treaty*“, predstavlja multilateralni ugovor koji je zaključen u Vašingtonu 1970. godine. Odnosi se na saradnju zemalja potpisnica. Za njegovo sprovođenje je nadležan Međunarodni biro Svetske organizacije za intelektualnu svojinu (WIPO) čije je sedište u Ženevi.

PST sistem podnošenja međunarodne prijave pruža veće pogodnosti nego podnošenje na tradicionalni način, direktno patentnim zavodima pojedinih država u kojima želimo ostvariti patentnu zaštitu svoga pronalaska. Podnošenje zasebno svakoj zemlji je skopčano sa znatnim troškovima, saobraćajnim, troškovima prevođenja, kao i troškovima angažovanja patentnog zastupnika u tim zemljama.

Putem PC, podnosilac podnosi jednu međunarodnu prijavu na jednom mjestu, na jednom jeziku i plaća jedan set taksi, a ta međunarodna ima dejstvo nacionalne ili regionalne prijave u svim naznačenim zemljama ili regionalnim patentnim uredima. Na taj način, ulazak u nacionalnu fazu zaštite se odlaže za 20 ili 30 meseci, zavisno od propisa zemlje potpisnice PST ugovora.

Međunarodna PST prijava može da se podnese putem Zavoda za patente zemlje potpisnice.

MEĐUNARODNA KLASIFIKACIJA PATENATA

Radi lakšeg sređivanja, a najviše zbog pretrage u smislu definisanja da li je nešto novo, što je i jedan od preduslova za izdavanje patentne isprave za podneseni zahtev, šezdesetih godina prošlog veka je kreirana Internacionalna klasifikacija патената (IPC). Kompletна tehnologija ili tehničko polje je podjeljeno u 8 glavnih oblasti ili sekcija obeleženih velikim slovima od A do H:

- A – ljudske potrebe
- B – vršenje operacija, transport
- C – hemija i metalurgija
- D – tekstil i papir
- E – fiksne konstrukcije
- F – mašinska postrojenja, osvetljenje, grijanje, oružje
- G – fizika
- H – elektricitet

Jedan od elemenata urednosti patentne prijave je navođenje u prijavi u koju oblast, odnosno podgrupe spada prijavljeni pronalazak. Te oznake autoru ili patentnim ispitivačima korisno služe da se može izvršiti provera stanja tehnike u patentnim bazama.

INDUSTRIJSKI DIZAJN – MODEL

Model-industrijski dizajn predstavlja oblik pravne zaštite za novi, spoljni oblik industrijskog ili zanatskog proizvoda ili njegovog dela. Predmet zaštite je novi spoljni oblik, odnosno prostorna karakteristika proizvoda ili njegovog dela, vidljivi pri normalnoj upotrebi. To se naročito odnosi na oblik i obrise proizvoda i njegove površinske šare, linije boje ili kombinacije navedenih karakteristika. Industrijski dizajn se odnosi na mnoge vrste industrijskih ili zanatskih proizvoda. Na primer, novi model motocikla, bicikla, kape, mobilnog telefona itd. Slično kao kod patenta, imalac isprave o modelu izdate od strane nadležnog organa u određenoj državi ima pravo da proizvodi, nudi, stavlja u promet i upotrebljava predmete izrađene u skladu sa zaštićenim modelom. Industrijski dizajn je u prvom redu estetske prirode i sa njim se ne štite tehničke karakteristike predmeta na koje se odnosi. Zaštita industrijskog dizajna je relativno jednostavna i dostupna je osim velikim kompanijama, srednjim i malim preduzećima kao i samostalnim umetnicima ili zanatlijama.



Modeli stolica iz 1930



Modeli različitih vozova

ZAŠTO ŠTITITI INDUSTRIJSKI DIZAJN?

Industrijski dizajn je ono što predmet čini dopadljivim ili privlačnim. On doprinosi, odnosno predstavlja znatan udeo u komercijalnoj vrednosti proizvoda, omogućava povećanje mogućnosti prodaje proizvoda.

Vlasnik registrovanog industrijskog dizajna, fizičko ili pravno lice, ima isključivo pravo korišćenja industrijskog dizajna, odnosno sprečavanje njegovog neovlaštenog korišćenja. Stvaraocima omogućava pravičan povrat ulaganja. Dobar sistem zaštite pruža korist i potrošačima, odnosno zajednici u fer tržišnom nadmetanju i suzbijanju nelojalne konkurencije.

Zaštita industrijskog dizajna pomaže privrednom razvoju kao i razvoju stvaralaštva, umetničkog zanatstva, povećanju opšteg nivoa kulture i odnosa prema estetici. Jača konkurentna sposobnost zajednice.

USLOVI ZA ZAŠTITU INDUSTRIJSKOG DIZAJNA

Osnovno pravilo ili uslov industrijski dizajn - model smatra se novim ako, na dan podnošenja zahteva za registrovanje ili na dan prava prvenstva, ukoliko je traženo prvenstvo, nije bio otkriven javnosti nijedan istovetan model ili uzorak. Istovetnim se smatra ukoliko se njihove karakteristike razlikuju samo u beznačajnim detaljima.

KAKO SE ŠTITI INDUSTRIJSKI DIZAJN

U cilju sticanja prava po pitanju industrijskog dizajna, mora se podneti prijava nadležnom državnom Zavodu za intelektualnu svojinu, u skladu sa propisanim uslovima.

Zainteresovane osobe imaju pravo na prigovor u roku od 3 meseca od dana objavljivanja prijave u službenom glasniku.

Nakon priznavanja i upisa u registar industrijskog dizajna izdaje se isprava o industrijskom dizajnu.

Početni period zaštite je 10 godina, sa mogućnošću daljeg produženja do 20 godina. Industrijski dizajn ima elemente i može se štititi u većini zemalja po osnovu autorskog prava kao umetničko delo, što znači da nije isključeno istovremeno ostvarivanje različito zakonski uređenih prava.

OBIM ZAŠTITE INDUSTRIJSKOG DIZAJNA

Zaštita industrijskog dizajna je ograničena teritorijalno, na državu ili države u kojima je zaštita priznata.

Prema Haškom sporazumu o međunarodnoj zaštiti industrijskog dizajna, prema kome administrativne poslove obavlja Svetska organizacija za intelektualnu svojinu, uređen je postupak međunarodne registracije. Podnosilac prijave industrijskog dizajna može jednom prijavom putem „WIPO“ ili nacionalnog zavoda zemlje koja potpisnica tog sporazuma izvršiti međunarodno deponovanje industrijskog dizajna, odnosno upis u registar.

Tada će industrijski dizajn biti zaštićen u onoliko država članica sporazuma u kojima to podnosilac želi. Svakako mora udovoljiti propisanim uslovima i platiti predviđene takse.

UZORAK

Uzorak je oblik zaštite kojim se štiti nova slika ili crtež koji može da se prenese na određeni industrijski ili zanatski proizvod ili njegov deo. Predmet zaštite je grafičko rešenje, slika ili crtež. Primeri mogu biti: izgled tkanine, tapeta, šara na automobilskoj gumi itd. Modeli i uzorci nemaju tehnička ni funkcionalna, već isključivo estetska svojstva. Imalac isprave o uzorku izdate od strane nadležnog organa u određenoj državi ima pravo da proizvodi, nudi, stavlja u promet i upotrebljava predmete izrađene u skladu sa zaštićenim uzorkom. Neovlašteno korišćenje zaštićenog modela u određenoj državno-pravnoj zajednici od strane trećih lica predstavlja povredu prava na uzorak.

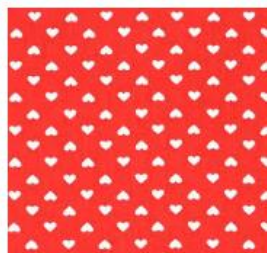
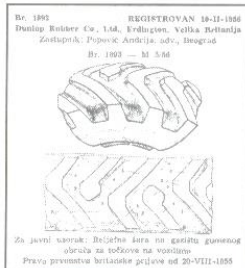

Uzorak mustra autoguma, tekstila, tapeta

ŽIG

Žigom se štiti znak koji je u robnom prometu namenjen za razlikovanje proizvoda ili usluga. Takođe, za označavanje na proizvodima, za razlikovanje u prometu, koristi se slovna oznaka R ili C. Ta oznaka se postavlja u krug nešto veći od slova, i pored žiga označava da je znak zaštićen, rezervisan u skladu sa pravom na kopiranje. Takođe, na proizvodu pored tih slova, često se nalaze i štampane informacije: „registrovan zaštitni znak“ ili „sva prava rezervisana“ eng: „*All right reserved*“.

Nastanak žiga datira iz davnih vremena kada su zanatlije ili umetnici stavljali svoje oznake na proizvode ili umetničke predmete. Tokom vremena razvio se današnji sistem registrovanja i zaštite žiga.



Različiti žigovi proizvođača automobila

ČEMU SLUŽI ŽIG?

Žig omogućava zaštitu nosiocu tog prava intelektualne svojine, omogućujući mu isključivo pravo korišćenja za proizvode i usluge iz domena svoje registracije. Po osnovu isprave za žig ima pravni osnov za zabranu neovlašćenu upotrebu svog žiga na tržištu. Zabrana kao i naknada štete se može ostvariti tužbom kod nadležnog suda.

USLOVI ZAŠTITE ŽIGA?

Prijavljeni znak ne sme biti identičan ili sličan ranije zaštićenom žigu za istovetne ili slične proizvode odnosno usluge.

Provera se utvrđuje pretraživanjem i ispitivanjem žigova pre podnošenja prijave ili na osnovu prigovora vlasnika ranije registrovanih žigova ili njihovih zakonskih zastupnika. Znak treba biti jasno različit, distinktivan, kako bi ga potrošači mogli prepoznati u odnosu na druge oznake, kao znak za određen proizvod ili uslugu.

Prijavljeni znak ne smije dovesti u zabludu odnosno varati potrošača. Ne sme biti protivan moralnim načelima ili opštem javnom interesu.

Uobičajeno trajanje zaštite žiga je 10 godina sa neograničenim pravom produžavanja uz ispunjavanje propisanih rokova, odnosno plaćanje troškova postupka.

NAČIN I OBIM ZAŠTITE ŽIGA

Prijava žiga se podnosi državnom Zavodu za intelektualnu svojinu. Ona mora posjedovati jasnu reprodukciju znaka koji se želi zaštititi, spisak proizvoda ili usluga za koje se traži zaštita, podatke o podnosiocu prijave.

Nosilac prava na žig ostvaruje svoje pravo na teritoriji zemlje ili zemalja koje su mu izdale ispravu o zaštiti žiga.

PODELA ŽIGOVA PREMA FORMI

Prema formi postoje: žigovi u reči sa standardnim slovima, žigovi u grafizmu, žigovi u crno-beloj slici, žigovi u vidu slike u boji, kao trodimenzionalni, žig u vidu mirisa, postoji u SAD u Evropi za sada ne. Postoji i podela žigova na: individualni, kolektivni i žig garancije.

PODELA ŽIGOVA PREMA FUNKCIJI

Prema funkciji razlikujemo:

- robne, koji se stavljaju na robu ili njeno pakovanje,
- uslužne, koji služe za razlikovanje različitih vrsta usluga odnosno onih koji pružaju usluge,
- čuveni žigovi predstavljaju žigove visokog renomea, najčešće su to neki fabrički žigovi koji ne samo da ukazuju na poreklo već i na kvalitet i pouzdanost. Stoga je ovakav žig oznaka kvaliteta a ne samo robe (Mercedes, Audi, Porše, Opel ,Coca-Cola).

PET NEPISANIH PRAVILA ZA ZAŠTITU ŽIGA

- 1. Ne pitaj šta će ti doneti žig, nego se pitaj šta ćeš bez žiga!**
- 2. Ne želi znak, žig svog konkurenta!**
- 3. Iskorišćavaj svoj žig!**
- 4. Zaštiti žig što šire i bolje!**
- 5. Ne preteruj i ne širi nepotrebno, skoncentriši se na konkretno!**

UTICAJ VREMENA

Sredinom dvadesetog veka na Zapadu je proširen pojam grafičkih standarda, odnosno identifikacije neke firme ili proizvoda, samo zaštitni znak više nije bio dovoljan da pokriva i unapređuje nove potrebe u prometu roba i usluga. Zaštitni znak ostaje kao prva i vodeća identifikacija. U razvijenoj ekonomskoj zemlji, propaganda deluje skupa sa tipografijom, bojama, ambalažom, maskotama, sloganom, džinglovima, animacijom, u medijima, oznakama na transportnim sredstvima, na arhitektonskim objektima itd.

PRAVO IZ ŽIGA

Registrovan žig daje nosiocu prava isključivo pravo iz žiga. Nosilac, vlasnik ili titular ima pravo da spreči sva treća lica, da bez njegovog ovlašćenja koriste znak koji je sličan ili istovetan sa zaštićenim za robe i usluge na teritoriji određene države i u vremenu trajanja zaštite žiga.

POVREDA PRAVA NA ŽIG

Povredom prava na žig, smatra se bespravna upotreba ili podražavanje nekog, već postojećeg, punovažnog i zaštićenog žiga u privrednom prometu:

- stavljanjem znaka na robu ili njeno pakovanje,
- nuđenjem robe ili usluge na tržištu pod tim znakom,
- uvozom ili izvozom robe pod tim znakom,

- korišćenjem istovetnog ili sličnog znaka na poslovnim formularima odnosno oglasima.

Sličnost podrazumeva da na tržištu dolazi do pometnje, to jest do zamenjivanja robe. Žigovi su slični ako prosečan kupac može da ih razlikuje samo ako obrati naročitu pažnju.

Ono što je dobro i uspešno veoma često je podložno kopiranju. Uspešni brendovi imaju osobinu da ga kupci više vole i radije kupuju u odnosu na ostale slične. Tako se dešava da se uspešni brendovi firmi iz našeg okruženja kopiraju poput „Plazma keksa”, čiji vlasnik je kompanija „Bambi” Požarevac, Srbija, ili, dodatak jelima „Vegeta”, vlasništvo kompanije „Podravka” iz Koprivnice, R. Hrvatska.

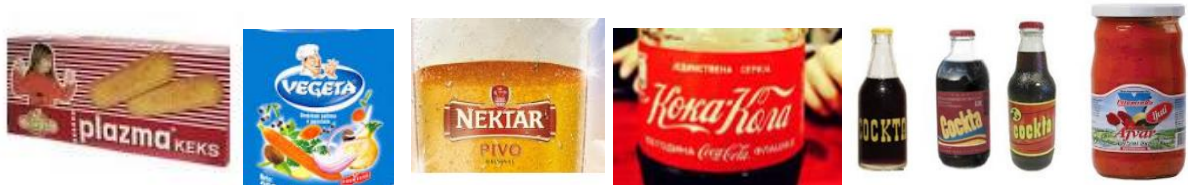

Nek robni žigovi, brendovi

OZNAKE GEOGRAFSKOG POREKLA PROIZVODA

Oznaka geografskog porekla proizvoda pojmovno predstavlja svaki podatak na samom proizvodu ili na njegovoj opremi koji pokazuje iz kojeg uže ili šire definisanog kraja potiče taj proizvod. Neposredne su one koje sadrže ime određenog lokaliteta. Obične oznake su one koje u javnosti ne izazivaju predstavu da je baš zbog toga proizvod kvalitetniji. Geografski uslovi, to jest prirodne lokacije su veoma bitne npr. za proizvodnju mineralne vode, napitaka, kamena i sl.

Primjeri geografskih oznaka porekla proizvoda:



USLOVI ZA ZAŠTITU OZNAKE GEOGRAFSKOG POREKLA

Da bi ovakva oznaka bila zaštićena neophodno je:

- da postoji geografsko poreklo određenog proizvoda,
- da između proizvoda i geografskog naziva postoji neka veza,

- da proizvod poseduje svojstva, karakteristike koja se razlikuju od sličnih (drugo) proizvedenih proizvoda,
- da su posebna svojstva nastala prirodnim ljudskim faktorom tog geografskog kraja.

Upis oznaka u registar vrši se na osnovu predloga, odnosno zadovoljenja kriterijuma Privredne komore koja deluje u geografskoj oblasti koja se pominje u oznaci ili Udruženja koje deluje u geografskoj oblasti kome je poverena zaštita, odnosno ostvaruje pravo na korišćenje određene oznake geografskog porekla.

KOMBINOVANA ZAŠTITA

Često se autori, odnosno organizacije, opredjeljuju za kombinovanu zaštitu proizvoda u pogledu pravne zaštite intelektualne, odnosno industrijske svojine, patentom, modelom, žigom pod uslovom da njihov proizvod - tvorevina zadovoljava kriterijume za pravnu zaštitu u pojedinim kategorijama industrijske svojine.

Takođe, moguće je da se pojedina ostvarenja štite i kao autorska dela. Ima inovatorske prakse da pojedini autori opredeljuju da svoje delo, koje ima osnove za zaštitu kao neka od vrsta industrijske svojine, štite umesto kao mali patent ili dizajn, recimo kao likovno autorsko delo, jer im je to jednostavnije, odnosno finansijski najpovoljnije.

POSLOVNA, TRGOVAČKA TAJNA

Informacije date sa povjerenjem mogu biti zaštićene. Sudovi mogu ograničiti za korišćenje, ukoliko to krši dobre poslovne običaje. Poslovna tajna može biti, npr. način proizvodnje koji nije zaštićen patentom, kao što su finansijski aranžmani preduzeća ili dio domaćih informacija, kao što je platna raspodjela službenika ili efikasnost sistema za snabdevanje firme. Neke od ovih informacija bi bile izuzetno poverljive prirode kao potencijalno štetne ako bi konkurent to dobio. Da bi bili poverljivi, informacije moraju imati potreban kvalitet odnosno vrednost, a to nije nešto što je javna svojina i javno znanje. Opšte informacije koje zaposleni neizbežno steknu u redovnom toku svog rada kao dio ukupnog iskustva sa poslodavcem, koji se ne razlikuje od značaja za poverenje, zaposlenik će neizbežno odneti sa sobom kao deo njegovog opšteg znanja. Nekadašnji radnik nema pravo da iskoristi informacije koje je dobio od poslodavca sa povjerenjem tokom te službe, stekao.

Informacije koje trebaju biti poverljive moraju biti nešto što nije javna imovina ili javno znanje. Privatne informacije su lične informacije kao što su broj bankovnog računa, krvna grupa, poreski podaci itd. Privatnost je veoma vredna u nekim društvima, ali privatne informacije nisu poverljive informacije. Informacije otkrivene u patentu su javna saznanja, iako postoje ograničenja za korišćenje u ograničenom vremenskom periodu, informacije ukoliko se mogu čuvati poverljive ostaje tajna zauvek, kao formula za pravljenje Coca-Cola. U mnogim društvenim zajednicama je zakonski urađeno da stručni radnici nakon rada u određenoj kompaniji, gdje bivaju upoznati sa određenim poslovnim tajnama, po napuštanju određen broj godina ne mogu da se zaposle u sličnim konkurentskim kompanijama.

OSTALI OBLICI INDUSTRIJSKOG VLASNIŠTVA

U praksi, privrednih kompanija, se sreću i sledeće kategorije: "KNOW-HOW", Tehničko unapređenje, koristan predlog i korisna ideja. To su kategorije koje u

pojednim zemljama ne uživaju zakonsku zaštitu, ali postoji mogućnost interne zaštite unutar preduzeća, udruženja ili određene organizacije. Uvažavanjem tih kategorija, ostvaruju se često velik broj unapređenja, značajni proizvodni rezultati, ali i svakako definisani dio tako stvorene nove vrijednosti kao naknada za tvorce.

“KNOW-HOW”

Rezultat pronalazačkog rada mogu da budu i određena znanja i iskustva koja se primjenjuju u industrijskoj proizvodnji, zanatskoj ili uslužnoj djelatnosti ili privrednom životu uopšte. Uobičajeno je i opšte prihvaćeno u našem uporednom pravu da se skup svih znanja i iskustva zajedničkim imenom naziva „know-how” (znati kako). Izraz se uglavnom ne prevodi na druge jezike, već se anglosaksonski termin upotrebljava u govornom i pravnom jeziku celog sveta.

Kao karakteristike know-how-a bi se mogle uzeti sledeće: trajnost, prenosivost i tehnička priroda. Dakle, know-how predstavlja prenosivo tehničko rešenje (znanje i iskustvo) koje ima ekonomsku vrednost, poseduje ga jedan privredni subjekt. U sebi takođe sadrži privrednu tajnu. (Prema članu 1. stav 1. tačka i) Pravilnika (EZ) broj 772/2004 od 27 aprila 2004. god. Komisije o primeni člana 81. stav 3 Rimskog ugovora na kategorije ugovora o transferu tehnologije,)

U novije vreme pojam know-how se proširio osim tehničkog znanja i iskustva i na oblasti organizacije, finansijskog i komercijalnog poslovanja, ispitivanja, obrade tržišta, programiranja.

Know-how se može preneti putem ugovora, najčešće ugovora o licenci, samostalno ili u sklopu sa prenosom nekog zaštićenog prava na patent, model, žig, delo zaštićeno autorskim pravom itd.

TEHNIČKO UNAPREĐENJE

Predstavlja tehničko rešenje određenog problema, stvoreno i iskoristivo u preduzeću, zanatskoj radnji ili drugom organizacionom privrednom, ili uslužnom organizacionom obliku, u kom autor ili autori rade ili su angažovani kao saradnici. Pod tim se podrazumeva primena svake racionalizacije rada koja nastaje primenom poznatih tehničkih sredstava i tehnoloških postupaka u svim fazama procesa rada kojima se postiže povećanje prihoda organizacije, povećanje proizvodnosti, povećanje kvaliteta proizvoda, ušteda materijala, ušteda energije, bolje iskorišćenje sredstava, poboljšanje kontrole proizvoda, zaštite na radu ili unapređenje čovjekove odnosno prirodne okoline.

Tehničko unapređenje se štiti po unapred definisanim pravilima, pravnim aktima te privredne organizacije. Uglavnom se odnose na primenu u svojoj organizaciji ali tehničko unapređenje može biti prenešeno putem transfera tehnologije i u drugu organizaciju. Takvu varijantu može da definiše pravni akt te da prilikom transfera koji firma vrši, autor takođe ima pravo na naknadu srazmernu procentualnom učešću u procenjenoj, odnosno transferom ostvarenoj vrednosti.

Predlozi, koji spadaju u kategoriju „tehničkog unapređenja“, se pismenim putem zvanično podnose nadležnom organu u privrednoj organizaciji, i primjenjuju se kada nadležno tijelo ili komisija odobri korišćenje istog.

KORISTAN PREDLOG

Ovde se podrazumevaju predlozi autora koji se mogu svrstati u kategoriju patenta ili tehničkih unapređenja sa čijom primenom u organizaciji bi se moglo obezbediti:

- unapređenje organizacije rada, kao i unapređenje upravljanja organizacijom,
- unapređenje nabavke sirovina, materijala, energije itd,
- unapređenje prodaje robe i usluga,
- poboljšanje ispitivanja tržišta,
- poboljšanje razvoja, planiranja proizvodnje i usluga,
- poboljšanje rada kadrovskih, finansijsko-knjigovodstvenih, informativnih i drugih službi
- poboljšanje zaštite na radu i zaštite čovekove okoline,
- smanjenje troškova i efikasnije poslovanje organizacije uopšte.

Korisni predlozi se podnose organizaciji pismenim putem. Po pravilu kod korisnih predloga ne može se egzaktno utvrditi finansijski efekat već se do njega dolazi procenom. A nagrada autoru ili autorima, se isplaćuje obično jednokratno.

KORISNA IDEJA

Korisna ideja predstavlja pismeno podnesenu stvaralačku zamisao autora koja u svojoj suštini ima za cilj rešavanje nekog tehničko-tehnološkog ili drugog problema u radu, odnosno poslovanju organizacije. Realizacija ideje zahtjeva rad. Nju nakon podnošenja, treba dalje razraditi a razradom se može desiti da realizacija ideje dovede do nastanka, tehničkog unapređenja, korisnog predloga, odnosno ostvarenja koja ima elemente za zaštitu u vidu nekih zakonom predviđenih kategorija intelektualne svojine.

NEGATIVNE POJAVE ZBOG NEUVAŽAVANJA PRAVA INTELEKTUALNE SVOJINE U PRIVREDNIM, USLUŽNIM I DRUGIM ORGANIZACIJAMA

Veoma čest ili uobičajen oblik organizacije privrednih odnosno uslužnih pravnih lica, odnosno firmi u postranzicionom periodu (npr. širom Evrope pa i u državama širom sveta), je da vlasnik ili vlasnici imovine bukvalno prisvajaju sve rezultate rada sebi bez obzira na postojanje kreativnog procesa i moguć slučaj da zaposleni korišćenjem vlastitih kreativnih potencijala, odnosno svojom kreativnošću stvore veću novu vrednost, nego po osnovu organizacije i imovine vlasnika, ali vlasnik, odnosno vlasnici, zbog neobrazovanosti, niskih moralnih pobuda ili pohlepe sve ili većinu rezultata prisvoje sebi. Dakle, i kreativni potencijal zaposlenih radnika smatraju kao svoje vlasništvo.

Primjer: Jedan banjalučki moler (Banjaluka je glavni grad Republike Srpske, dela Bosne i Hercegovine), po imenu Dejan Galić šaljivo je 2007. izjavio za svog „bivšeg” gazdu, kod koga je bio zaposlen: „On je tako posesivan i pohlepan, da je kojim slučajem Leonardo Da Vinči radio kod njega i nacrtao Monalizu, moj gazda bi se na slici potpisao kao autor. Zato sam ja sam sebi rekao:“Bolje je biti mali svoj gazda nego veliki radnik kod velikog gazde, te sam formirao svoju malu finu molersku samostalnu zanatsku radnju pod imenom “Serđo”.

To je trenutno uobičajen slučaj povrede prava iz domena intelektualne svojine, širom sveta. Masovan je jer i poslodavci, vlasnici osnovnih sredstava i zaposleni ne

znaju dovoljno ili ne pridaju značaj stvaralaštvu odnosno intelektualnoj svojini. U takvim organizacijama obično egzistira neophodan minimum pravno organizacionih akata ili pravila neophodnih za čin registracije firme. Nakon registracije, niko pravne subjekte ne nadzire u pogledu poštovanja intelektualne svojine, a sami vlasnici su retko obrazovani da znaju i adekvatno cene stvaralaštvo, te ne naprave akte kojima stimulišu zaposlene na kreativnost u obostranom interesu. Stoga i sami radnici, i kada su u stanju da unaprede proces, zbog nestimulisanja neće da to urade. Jednostavno, u pitanju je nedostatak ili neizgrađena kultura stvaranja i upravljanja intelektualnom svojinom. Nizak nivo poznavanja intelektualne svojine, neafirmativan odnos prema novom i savremenom, se negativno odražava na sam privredni razvoj jer u formiranju akcionarskih društava intelektualna prava se jako malo ili slabo vrednuju što se negativno odražava na manju ukupnu vrednost privredne organizacije kao i njen dalji razvoj.

Slična je situacija i u državnim institucijama i javnim preduzećima, jer oblast stvaralaštva odnosno intelektualne svojine nije adekvatno organizaciono i normativno uređena. Ove organizacije uglavnom posluju na starim principima rane organizacije sa primenom nepisanog pravila fudbalski rečeno: „dodaj šefu ili vlasniku loptu da zabije go!”

Negativnim pojavama odnosno nezadovoljavajućem stanju, doprinose i političari, odnosno državni rukovodioci koji su vrlo slabi ili površni poznavaoци pojmova i značaja oblasti intelektualne svojine .

TRANSFER INTELEKTUALNE-INDUSTRIJSKE SVOJINE

Predstavlja prenošenje ostvarenih, zaštićenih prava, na patent, model, žig ili prava na autorska dela, kao i znanja i iskustava, “know-how“-a) putem ugovora o prenosu prava, davanjem licenci, sa stvaralaca, vlasnika ili zastupnika na zainteresovane za eksploataciju.

PONUĐA REŠENJA

Jedan od najvažnijih elemenata, ukoliko se želi ostvariti uspešna prodaja, jeste prezentacija intelektualne svojine. Za uspešno ostvarenje potrebno je uspešno predstaviti svoju kreaciju. U dobro organizovanoj i kupovno sposobnoj kompaniji postoji lice ili telo zaduženo za pitanja transfera intelektualne svojine. Pri ponudi to telo autora ili njegovog predstavnika poziva na razgovor prije kojeg je neophodno uraditi sledeće:

1. Napraviti jezgrovit opis stvaralačke kreacije,
2. Doneti kopije preciznih skica, crteža, planova, fotografija i slično
3. Doneti kopiju mogućih finansijskih efekata, zarade kroz vreme primenom kreacije,
4. Istaći prednosti kreacije u odnosu na postojeće stanje,
5. Prezentovati kopiju istraživanja koja su sprovedena, stepen razvoja kreacije, pitanja modela nulte serije, potvrđenih performansi, sertifikata o zaštiti, karakteristikama itd.,
6. Pripremiti predlog međusobnog ugovora o čuvanju saopštenih podataka kao tajne,
7. Pripremiti predlog uslova i načina transfera,
8. Pripremiti spisak dokumenata koji se prikazuju odnosno

ostavljaju kupcu radi njegovog razmatranja transfera.

9. Voditi pismen protokol sa sastanka sa obaveznim navođenjem određenih rokova odnosno već zaključenih dogovora i obostrano ga potpisati na licu mesta.

Napomene:

- Ne ostavljati originale nego sve dokumente u vidu potpisanih, autorizovanih kopija sa naznačenim datumom ostaviti potencijalnom kupcu
- Sve raditi u pismenoj formi
- Voditi lično dnevnik o razvoju inovacije, naročito napravljenih troškova
- Voditi računa o rokovima za zaštitu intelektualne svojine, jer propuštanje roka pred institucijama za zaštitu može ukinuti pravo

Ukoliko je kupac zainteresovan, svi elementi transfera usaglašeni, pristupa se realizaciji transfera, odnosno, transfer počinje obostranim potpisivanjem ugovora o transferu. Pri svemu ovome lakše i brže je ostvariti transfer sa malim i srednjim kompanijama nego sa velikim, jer dok dođete u razgovor sa odgovornom osobom u velikoj kompaniji put je znatno duži. U manjim kompanijama vrlo brzo se dolazi do mogućnosti razgovora sa odgovornim licem za intelektualnu svojinu pa i samim direktorom-menadžerom.

NEKI ELEMENTI UGOVORA O PRENOSU PRAVA

Nosilac prava može svoje pravo preneti na drugog u celini ili delimično pismenim ugovorom. Ugovori o ustupanju prava ili prenosu prava putem licence imaju svoj predmet. Predmet ugovora, odnosno prava se mogu prenositi ne samo unutar jedne države nego i međunarodno. Predmet ugovora, osim stečenih prava u oblasti industrijske odnosno intelektualne svojine, može biti i nezaštićena kategorija, „know how“, i slično, ako u sebi sadrži aktuelnost, koja se tržišno može verifikovati, odnosno domen poslovne tajne do kog kupac ne može doći lako ili uopšte. Ugovor definiše obim prodaje prava za određen region i može biti ekskluzivno pravo ili takozvana isključiva licenca kojom autor, odnosno vlasnik u celosti prenosi sva prava na lice koje prima licencu. Ugovor sadrži rok na koji se prenosi pravo.

Način plaćanja, odnosno zadovoljenja lica koje ima licencu može da se definiše jednokratno po potpisivanju, plaćanje u vremenskim obrocima. Postoji i oblik licence po komadu gde se za svaki proizveden predmet, jedinicu proizvoda, plaća autoru licencna naknada ili rojaltik. Ugovorom je uobičajeno da se definišu međusobne obaveze, garancije osoba koje daje licencu, bankarske garancije osobe koja prima licencu u pogledu obezbeđenja plaćanja prispelih obaveza, pitanje snošenja troškova dalje zaštite u zemlji i inostranstvu, obim tehničke dokumentacije, njeno čuvanje i kvalitet se takođe ugovorom definišu. Pitanje definisanja načina uvida ili kontrole izvršenja međusobnih obaveza se takođe može definisati. Reguliše se takođe i pitanje poboljšanja i razvoja u okviru sporazuma o licenci. U ugovor se unose klauzule o nadležnosti suda u slučaju spora, kao i pitanje arbitraže što je uobičajeno za slučaj transfera tehnologije. Recimo za arbitražu se može navesti Švajcarska privredna komora, Francuska itd. kada je međunarodni transfer ali i domaće Privredne komore kao nadležan organ.

29.10.2008. na sjednici Izvršnog odbora Asocijacije inovatora Evrope u Nirbergu, pod predsedanjem gospodina Joakima Badera, a na predlog potpredsednika Džera de Vilerošea, usvojen je Zaključak, kao prijedlog evropskim inovatorima, da se u ugovore stavlja klauzula o medijaciji, u što kraćem roku ukoliko je autor nezadovoljan. Na taj način bi se malo popravila situacija u pogledu većeg uvažavanja stvaralaca, odnosno smanjenja povrede autorskih prava.

Za izradu ugovora o prenosu prava, odnosno transfera često je poželjno da se angažuju znalci, advokati, stručnjaci privrednih komora, ovlašteni sudski prevodioci ili sudski veštaci-procenitelji, konsultantske kuće, itd. Ukoliko je reč o transferu složenijih kreacija, odnosno tehnologija sa više različitih zaštićenih prava odnosno kategorija svojine onda se ugovor dodatno usložnjava, a to podrazumeva angažovanje više eksperata. Ugovor treba da definiše

pitanje tehničke pomoći i pitanje održavanja pravne zaštite intelektualne svojine, izmene i dopune ugovora kao i definisanje mogućnosti odnosno načina raskida ugovora.

Važno je napomenuti, ukoliko su više lica vlasnici odnosno nosioci prava, za prenos prava, potrebna je saglasnost svih. Moralna prava se ne mogu preneti.

VRSTE UGOVORA U VEZI SA TEHNIČKIM REŠENJIMA

1. Ugovor o delu (radu koji ima stvaralačke elemente)
2. Ugovor o zajedničkom istraživačkom radu
3. Ugovor o delu vezan za istaživanje i razvoj
4. Ugovor u vezi sa pozivom za konkurs
5. Ugovor u vezi sa supronalazačima
6. Ugovor između supronalazača o prenosu dela prava
7. Ugovor o prenosu prava na pronalazak
8. Ugovor o prenosu dela prava na pronalazak
9. Ugovor između sunosioca o uslovima prometa patentom
10. Ugovor koji ima za predmet saopštavanje proizvodne tajne ili znanja i iskustva
11. Ugovor o licenci tehničkog znanja i iskustva
12. Ugovor o opciji, varijanti prenosa prava.
13. Ugovor o prenosu patenta
14. Skraćeni ugovor o prenosu patenta
15. Ugovor o delimičnim prenosu patenta
16. Ugovor o licenci patenta
17. Skraćeni ugovor o licenci patenta
18. Ugovor o licenci patenta za korišćenje proizvoda
19. Ugovor o podlicenci patenta
20. Ugovor o zakonskoj licenci

ZALAGANJE PRAVA INTELEKTUALNE SVOJINE

Pravo intelektualne svojine može da se prenese ili uloži kao osnivački ulog pri formiranju akcionarskog društva, ili mogu da posluži kao bankarska garancija za podizanje kredita. Za realizaciju takvih poslova potrebno je izvršiti procenu vrednosti prava iz domena prava intelektualne svojine. Procenu vrednosti prava vrše pojedinci ili organizacije prihvatljive od strane akcionarskih društava odnosno banaka. Zbog nedovoljno nerazvijene „pravne države“, odnosno neadekvatog nivoa obrazovanosti građana, kao i nedostatka stvaralačke tradicije u nerazvijenim državama je veoma malo organizacija koje formiraju preduzeća odnosno vrednuju autorska prava kao vrednost u procesu formiranja akcionarskih društava. To se odnosi podjednako na domicilne stvaraoce kao i na strance. Takav odnos dodatno koči razvoj, odnosno ubrzava razvoj zajednice ukoliko se to cijeni.

RAZLIKE IZMEĐU AUTORSKOG PRAVA I PRAVA INDUSTRIJSKE SVOJINE

Suštinske razlike između dveju pravnih kategorija, autorskog prava i prava industrijske svojine potiču od prirode predmeta ovih prava. Iz tih razlika proizlaze i sve ostale razlike, koje se ogledaju u različitim načinima zaštite, i dužini trajanja zaštite itd.

SKRAĆENICE

EPO – Evropska organizacija za patente (European Patent Organization)
ZP – Zavod za patente
WIPO – Svetska organizacija za intelektualnu svojinu (World Intellectual Property Organization)
KEP – Konvencija o evropskom patentu (Convention of European Patent)
PST – Ugovor o saradnji u oblasti patenata (Patent Cooperation Treaty)
INPADOC – Međunarodni centar za patentnu dokumentaciju (International Patent Documentation Centre)
IFIA – Internacionalna federacija inovatorskih organizacija (International Federation Inventor S Associations)
AEI – Evropska organizacija inovatora (European Group of Inventor-Federations and Associations)

MANJE POZNATE / REĐE KORIŠĆENE REČI

AUTOR - idejni - suštinski tvorac djela, kreacije ili ostvarenja
PATENT-isprava o zaštićenom rešenju nekog tehničkog problema kojim se određenom ili određenim tvorcima ili vlasnicima daje isključivo pravo na iskorištavanje tog pronalaska na teritoriji određene države za vrijeme važenja isprave.
BREND – (brendirano) reč vuče poreklo iz engleskog jezika i podrazumeva obeležavanje ili žigosanje proizvoda. U ranijim vremenima, odnosilo se na različito žigosanje stoke po stadima, a danas se odnosi na znakove prvenstveno namenjene za razlikovanje robe na tržištu i u upotrebi. U osnovi brend predstavlja ime.
DIZAJN- podrazumeva kreativni postupak oblikovanja dvodimenzionalnih ili trodimenzionalnih predmeta, a može se odnositi na različite vrste robe, obuće, tekstila, automobila, mobilnih telefona itd.
INVESTITOR- finansijer određenog poduhvata, projekta ili ostvarenja.
INDUSTRIJSKI DIZAJN –postupak oblikovanja predmeta koji će se industrijski proizvoditi.
INOVATOR (inovacija) –tvorac novog, nove tvorevina, novator.
“KNOW –HOW” – znati kako, znanje i iskustvo.
LICENCA - licencni ugovor, dozvola, povlastica. Odobrenje, prenešeno pravo, na pismen način
MARKA (markirano)- oznaka za robu ili uslugu radi razlikovanja u prometu, asocira na određenog proizvođača odnosno njegov kvalitet.
FALSIFIKAT-neovlašćeno ili krivotvoreno napravljena kopija nečega a vrlo vjerna originalu.
PIRATERIJA- podrazumeva lica koja se bave nelegalnom proizvodnjom i distribucijom zaštićenih dela intelektualne svojine.
PROJEKT – tekstualno ili crtežima definisano objašnjenje za realizaciju, pravljenje određene kreacije, djela, proizvoda i sl.
PROTOTIP- prvi realizovani primjerak na osnovu ideje, zamisli ili projekta.
RADIONIČKI CRTEŽ –crtež na osnovu koga se u radionici, pogonu može napraviti neki predmet.
REŠERŠ –traženje ili pretraga, u inovatorstvu podrazumeva pretragu stanja tehnike u smislu da li u svetskom stanju tehnike postoji ono što mi nameravamo kreirati odnosno zaštititi.
ROJALTIK –licencna naknada po odnosu prenosa prva, misli se uobičajeno na naknadu po jedinici proizvoda.
“SOFTWARE“ -program, najčešće se odnosi na računarske programe.
“HARDWARE“ - čvrsta stvar, odnosi se na dijelove računata odnosno informatičke opreme koje se mogu opipati ili vidjeti.
PERPETUM MOBILE- nemoguće, neostvarivo rešenje.